

# P-SBOX15 FAMILY

## Silencer Box for Boothless Cinemas

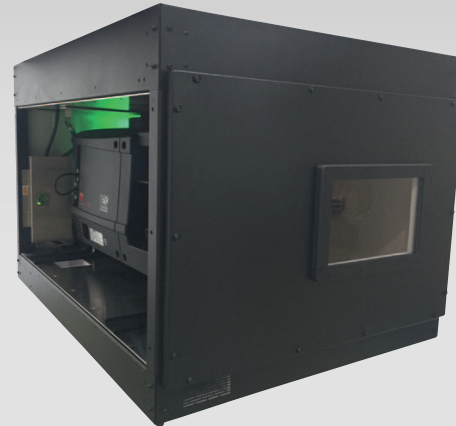
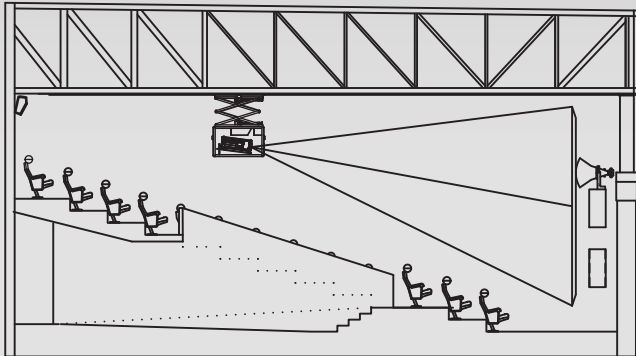

*P-SBOX15 es la segunda generación de envolventes activas diseñada específicamente para proyectores de cine digital y monitorizado remoto, más ligera y compacta.*

*P-SBOX15 is the second generation of active enclosures customized for specific digital cinema projectors and remote monitoring, lighter and compact.*

**El P-SBOX15 te permitirá:**

- Proteger el proyector digital instalado dentro del cine.
  - Reducir el ruido del proyector a menos de 40 dBA.
  - Mantener refrigerado el proyector sin necesidad de añadir extractor ni conducto de extracción.
  - Proporcionar alojamiento para otros equipos de cine digital como sistema 3D pasivo, routers, conversores...
- Tres modelos permiten alojar una amplia gama de proyectores DCI:**

**The P-SBOX15 will:**

- Preserve your digital projector installed within the screening room
  - Reduce the noise made by the projector to less than 40 dBA.
  - Provide cooling to your DCI projector WITHOUT any extra exhaust tube or external cooling system.
  - Provide accommodation for other digital cinema equipment such as passive 3D system, routers, converters...
- Three models allow to place a wide range of DCI projectors:**

**P-SBOX15**

- Nec: 900C, 1000C, 1201/02L y 1402L
- Barco: DPS2K-6E, 8/10S, 12/15/20C, 8/10SLP, SP2K, SP4K-12/15/20/25C
- Christie: Solaria one+, 2210, 2215, 23XX RGB, 23XX RGBe & 43/44XXRGB
- Panasonic: PTT-DZseries, PT-RQ y PT-RZ.

**P-SBOX15**

- Nec: 900C, 1000C, 1201/02L & 1402L
- Barco: DPS2K-6E, 8/10S, 12/15/20C, 8/10SLP, SP2K, SP4K-12/15/20/25C
- Christie: Solaria one+, 2210, 2215, 23XX RGB, 23XX RGBe & 43/44XXRGB
- Panasonic: PTT-DZseries, PT-RQ y PT-RZ.

**P-SBOX15 XL**

- Nec: 18/20/24XXML, 2041L y 3541L

**P-SBOX15 XL**

- Nec: 18/20/24XXML, 2041L & 3541L

**P-SBOX15 Lower**

- Nec: 1201/02L, 1402L
- Barco: 8/10S, 8/10SLP
- Christie: 23XXRGB

**P-SBOX15 Lower**

- Nec: 1201/02L, 1402L
- Barco: 8/10S, 8/10SLP
- Christie: 23XXRGB

**También disponemos de dos elevadores motorizados que te permitirán instalar el PSBOX15 en la pared del fondo de la sala o en el techo. Consultar información de P-LIFTBOX y P-WALLLIFT.**

**Cinemanext also provides you with two lifting options. The P-LIFTBOX allows you to hang your P-SBOX15 from the ceiling and the P-WALLLIFT from the back wall.**

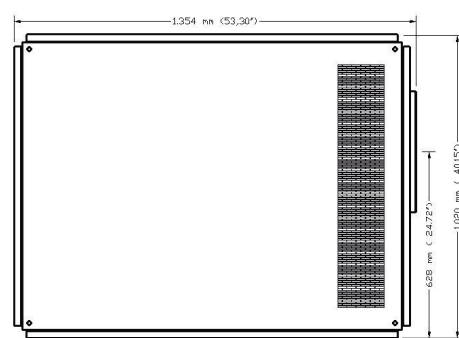
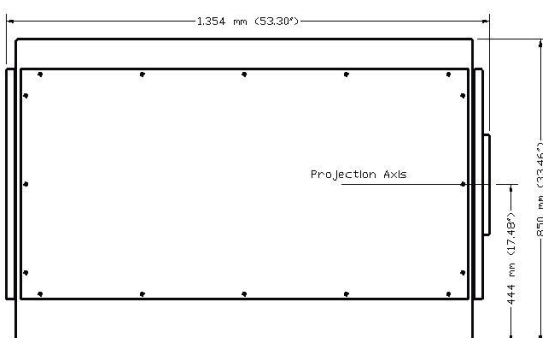

# P-SBOX15 FAMILY

## Silencer Box for Boothless Cinemas



P-SBOX15

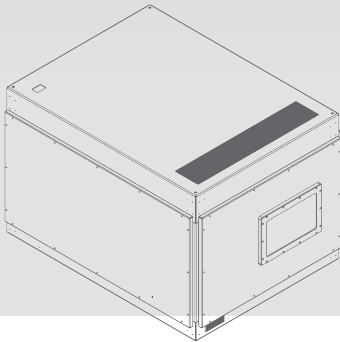

P-SBOX15XL

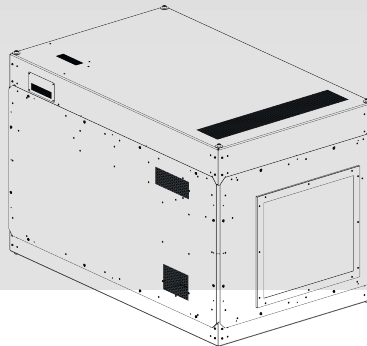

P-SBOX15 LOWER

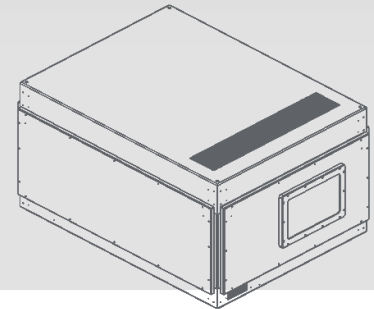

### ESPECIFICACIONES TÉCNICAS

- 4 anclajes superiores tipo cáncamo.
- Accesorios disponibles para elevación motorizada:
  - P-LIFTBOX y P-WALLLIFT.
- Paneles laterales fácilmente desmontables para poder realizar las tareas de mantenimiento del proyector
- Reducción de ruido entre 16 y 25 dB dependiendo del modelo de proyector.
- Revestimiento acústico absorbente y aislante en todos los laterales para aislar acústicamente el proyector del exterior.
- Silenciadores acústicos, diseñados específicamente para todas las entradas y salidas de aire.
- Ruido Total con el proyector funcionando <40dB@2m.
- Incluye tarjeta P-SBOXWATCHER para monitorizar y registrar: temperatura, humedad y funcionamiento de los ventiladores, vía ethernet.
- Sistema de refrigeración interno incorporado. No se requiere conducto de extracción.
- Protección eléctrica monofásica de 20A y doble toma de alimentación de 220V para proteger el proyector digital y cualquier otro equipo alojado internamente.
- Construido en acero y aluminio, presenta un acabado en pintura electrostática negra mate para evitar brillos en la sala.
- Peso total:
  - 15: 98 Kg.
  - 15XL: 170 Kg.
  - LOWER: 93 Kg.
- Dimensiones:
  - 15: 1354 x 1020 x 850 mm (53.30" x 40.15" x 33.46").
  - 15XL: 1639 x 997 x 1062 mm (64.50" x 39.25" x 41.81").
  - LOWER: 1350 x 1020 x 700 mm (53.14" x 40.15" x 27.55").
- Espacio disponible para sistemas 3D pasivo. Consultar compatibilidad entre modelos de proyector y sistemas 3D.

### TECHNICAL SPECIFICATIONS

- 4 top eyebolts to hang it.
- Two kind of motorized lifts available:
  - P-LIFTBOX ( ceiling lift) and P-WALLLIFT.
- Easily removable side panels for a proper maintenance of the projector.
- Noise reduction: between 16 & 25 dB depending on the projector model.
- Acoustic and insulating lining on all sides to isolate the projector from the outside.
- Sound suppressors, specifically designed for all incoming and outgoing air. Silent-blocks.
- Total noise with a running projector: <40dB @ 2m.
- Includes P-SBOXWATCHER card to monitor and store: temperature, humidity and fans operation via ethernet.
- Includes P-SBOXWATCHER card to monitor and store: temperature, humidity and fans operation via ethernet.
- Exhaust and blower fans. No need for exhaust conduits.
- 20A single phase power shielding and double 220V power outlet to protect the digital projector and other equipment housed.
- Manufactured in steel and aluminum and black powder coated to avoid glittering.
- Total weight:
  - 15: 98 Kg.
  - 15XL: 170 Kg.
  - LOWER: 93 Kg.
- Dimensions:
  - 15: 1354 x 1020 x 850 mm (53.30" x 40.15" x 33.46").
  - 15XL: 1639 x 997 x 1062 mm (64.50" x 39.25" x 41.81").
  - LOWER: 1350 x 1020 x 700 mm (53.14" x 40.15" x 27.55").
- Space available for installation of a passive 3D system. Check compatibility between projectors and 3D systems.